

## Einbau-Strahler SU

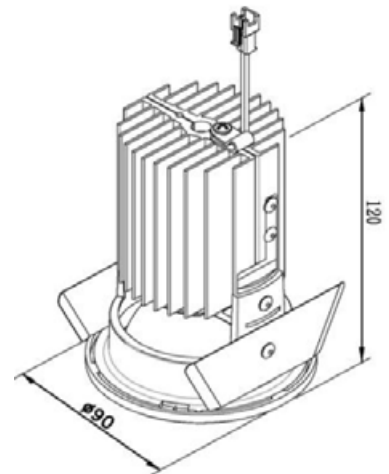

Einbau-Strahler rund fix, mit Bajonettverschluss, direktstrahlend, Diffusor opal, Gehäuse aus Alu-Druckguss mit Abdeckrand, rund

Schutzklasse III, IP44

Ø = 90mm DAØ = 80mm ET = 100mm

Transformator und Einbetonierbüchse separat bestellen.

<b>Leistung</b>	max. 1 x 50W
<b>Lichtquelle</b>	NV-Halogen / HV-Halogen
<b>Sockel / Fassung</b>	GY6.35 / G9
<b>Betriebsgerät</b>	exklusiv
<b>Werkstoff</b>	Aluminium Druckguss
<b>Finish</b>	weiss, schwarz, chrom, chrom matt, nickel gebürstet, aluminium gebürstet, gold
<b>Schutzklasse</b>	III / IP44
<b>Gewicht</b>	0.12 kg